

Тип А – Высота обрамления равна высоте несущей полосы

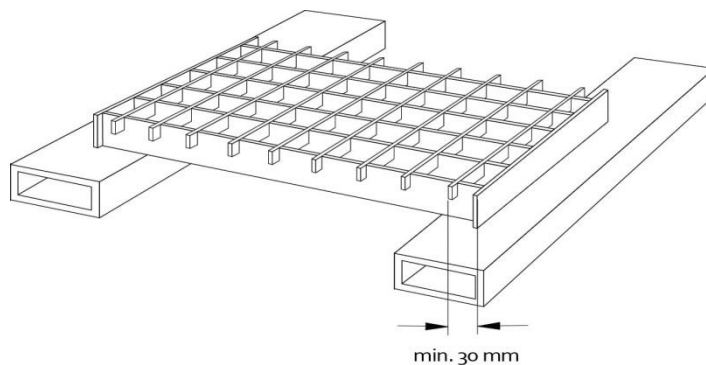

Тип В – Высота обрамления ниже на 5 мм высоты несущей полосы.

Обрамляются только торцы полос

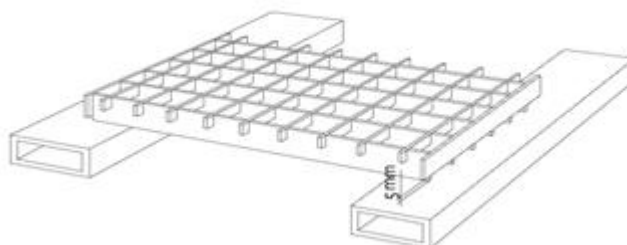

Тип D – Используется в качестве защитного ребра на площадках технического обслуживания

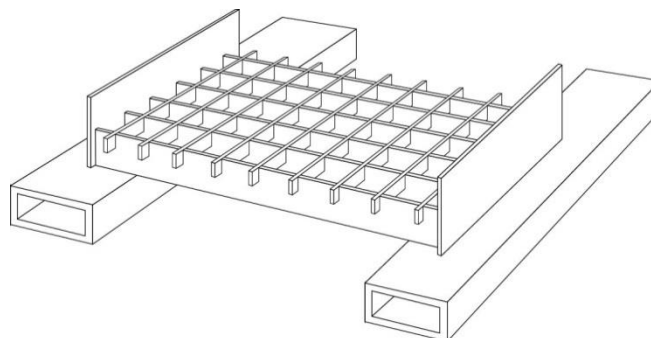

Тип F – В качестве обрамления используется уголок

